



**СОВЕТ ДЕПУТАТОВ
муниципального округа
ГАГАРИНСКИЙ**

РЕШЕНИЕ

26.01.2021 № 45/5

**О согласовании установки
ограждающего устройства на
придомовой территории
многоквартирного жилого дома по
адресу: ул. Косыгина, д. 11**

В соответствии с пунктом 5 части 2 статьи 1 Закона города Москвы от 11 июля 2012 года №39 «О наделении органов местного самоуправления муниципальных округов в городе Москве отдельными полномочиями города Москвы», постановлением Правительства Москвы от 2 июля 2013 года №428-ПП «О порядке установки ограждений на придомовых территориях в городе Москве», Регламентом реализации отдельного полномочия города Москвы по согласованию установки ограждающих устройств на придомовых территориях многоквартирных домов, на основании обращения Председателя Совета дома от 12.01.2021 и протокола от 08.01.2021 общего собрания собственников помещений многоквартирного дома № 11 по ул. Косыгина, Совет депутатов муниципального округа Гагаринский решил:

1. Согласовать установку ограждающего устройства на придомовой территории многоквартирного жилого дома по адресу г.Москва, ул. Косыгина, д. 11, согласно прилагаемому проекту (приложение) при условии соблюдения требований, установленных постановлением Правительства Москвы от 2 июля 2013 года №428-ПП «О порядке установки ограждений на придомовых территориях в городе Москве».

2. Направить копию настоящего решения в Департамент территориальных органов исполнительной власти города Москвы, в управу Гагаринского района города Москвы и лицам, уполномоченным на представление интересов собственников помещений в многоквартирных домах по вопросам, связанным с установкой ограждающих устройств и их демонтажем.

3. Опубликовать настоящее решение в бюллетене «Московский муниципальный вестник» и разместить на официальном сайте муниципального округа Гагаринский <http://www.gagarinskoe.com>.

4. Контроль за выполнением настоящего решения возложить на главу муниципального округа Гагаринский Е.Л. Русакову.

**Глава муниципального округа
Гагаринский**



Е.Л. Русакова

Приложение
к решению Совета депутатов
муниципального округа Гагаринский
от «26» января 2021 № 75/5

**Проект размещения ограждающего устройства на придомовой территории
многоквартирного дома по адресу: г.Москва, ул. Косыгина, д. 11**

ТЕХНИЧЕСКИЙ ПРОЕКТ УСТАНОВКИ ОГРАЖДАЮЩЕГО УСТРОЙСТВА

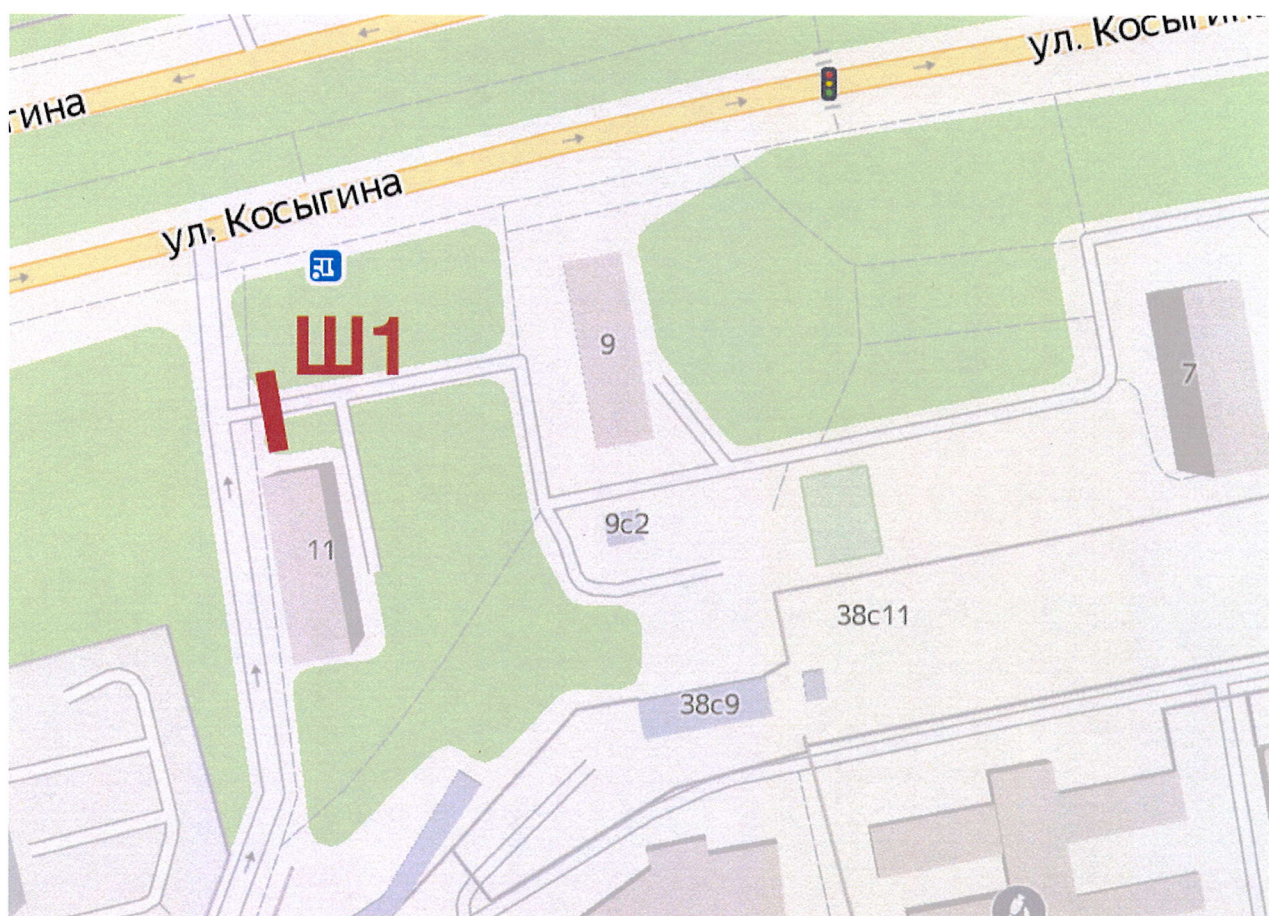
1.1. Место размещения ограждающего устройства: г. Москва, улица Косыгина, д. 11 на придомовой территории.



Обозначения: Ш1 — ограждающее устройства со стороны дома 11

1.2. Основные требования и характеристики ограждающего устройства

1.2.1 Собственники помещений при эксплуатации шлагбаумов на придомовой территории обеспечивают круглосуточный и беспрепятственный проезд на придомовую территорию для автотранспорта служб специального назначения, транспорта коммунальных служб ГБУ «Жилищник» посредством установки комплекса с удаленной круглосуточной диспетчеризацией шлагбаумов.

1.2.2 Установка шлагбаума не создает препятствий или ограничений проходу пешеходов.

1.2.3 Установка шлагбаума, а также содержание и ремонт будет выполнена на средства собственников помещений вышеуказанных домов владеющих авто- и мото- транспортом с

частичным возвратом средств из бюджета города Москва в соответствии с постановлением Правительства Москвы от 30 сентября 2015 года N 632-ПП " О проведении эксперимента по софинансированию Правительством Москвы установки ограждающих устройств на придомовых территориях, расположенных в границах районов города Москвы ".

1.2.4 Въезд на придомовую территорию транспортных средств собственников помещений и иных лиц будет осуществляться в порядке, установленном общим собранием собственников помещений вышеуказанного дома.

1.2.5 Место размещения шлагбаумов будет выполнено в соответствии с планом размещения ограждающего устройства.

1.2.6 Технические характеристики ограждающего устройства:

Шлагбаум GARD, длина стрелы до 4 м, высокоинтенсивный, время открытия 2-6 с – 1 штука: на въезд открывается радиобрелком или с диспетчерского пульта. Имеет домофонную панель для связи с дежурным и фотоэлемент безопасности. На выезд открывается автоматически при подъезде на расстояние 1 метр от шлагбаума;

1.3. Размеры ограждающего устройства:

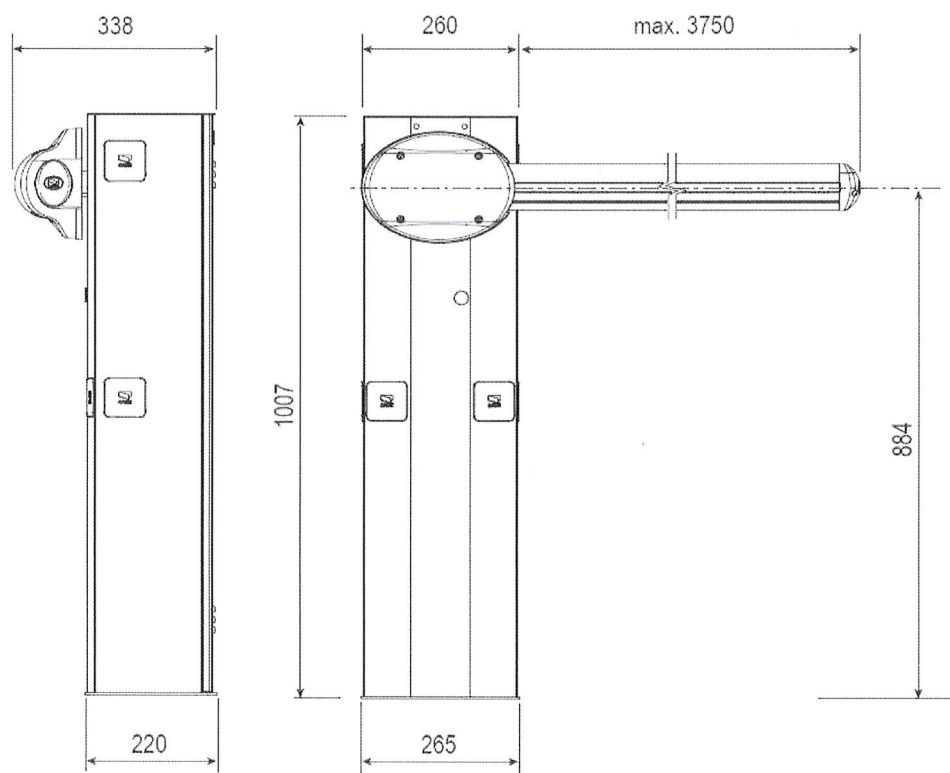

1.4. Технические характеристики ограждающего устройства:

Электропитание мотора: =24 В - 50/60 Гц

Макс. потребляемый ток: 15 А

Мощность: 300 Вт

Макс. вращающий момент: 200 Нм

Передаточное отношение: 1/202

Технические характеристики

Время открывания: 2÷6 с

Интенсивность работы: интенсивн. исп.

Класс защиты: IP54

Масса: 47 кг

Класс изоляции: I

1.5. Внешний вид ограждающего устройства.



1.6. Разрешение на проведение строительных работ:

В соответствии с Постановлением Правительства Москвы от 27.08.2013 г. №432-ПП "О видах, параметрах и характеристиках объектов благоустройства территории, для размещения которых не требуется получение разрешения на строительство, и видах работ по изменению объектов капитального строительства и(или) их частей, не затрагивающих конструктивные и иные характеристики надежности и безопасности, не нарушающих права третьих лиц и не превышающих предельные параметры разрешенного строительства, реконструкции, установленные градостроительными планами соответствующих земельных участков, для выполнения которых не требуется получение разрешения на строительство" разрешение на проведение строительных работ по установке ворот и ограждения с заглублением до 0,3 м. не требуется.